



ŠVIETIMO
IR MOKSLO
MINISTERIJA

PEDAGOGŲ ETIKOS

KODEKSAS

PATVIRTINTA Lietuvos Respublikos švietimo ir mokslo
ministro 2018 m. birželio 11 d. įsakymu Nr. V-561



Leidinį rengė Švietimo ir mokslo ministerijos
Mokymosi visą gyvenimą departamento
Pedagogų veiklos skyrius

Redagavo Nijolė Šorienė
Maketavo UAB „Manifestus“
Iliustravo Kotryna Abromaitytė

Leidinio bibliografinė informacija pateikiama
Lietuvos nacionalinės Martyno Mažvydo bibliotekos
Nacionalinės bibliografijos duomenų banke (NBDB)

ISBN 978-9986-03-690-6

© Lietuvos Respublikos švietimo ir mokslo ministerija, 2018
© Kotryna Abromaitytė, 2018

PEDAGOGŲ ETIKOS KODEKSAS



ŠVIETIMO
IR MOKSLO
MINISTERIJA



ŠVIETIMO APRŪPINIMO CENTRAS

2018



*...reikia turėti šviesos su savimi, iš savęs, kad
šviestum tamsybėse visiems ant kelio stovintiems,
kad jie išvydę patys rastų šviesos savyje ir eitų
savo keliu, kad nestovėtų tamsybėse.*

(M. K. Čiurlionis)

- 1. Pedagogų etikos kodekse** (toliau – Kodeksas) nustatomi pagrindiniai pedagoginių darbuotojų ir laisvųjų mokytojų (toliau – pedagogai) profesinės etikos reikalavimai ir įsipareigojimai siekti etiško ir profesionalaus elgesio su mokiniais, jų tėvais (globėjais, rūpintojais) ir kitais šeimos nariais, kolegomis ir bendruomene.
- 2.** Pedagogai savo veikloje vadovaujami šiais pagrindiniais elgesio ir veiklos principais:
 - 2.1. pagarbos;**
 - 2.2. teisingumo;**
 - 2.3. žmogaus teisių pripažinimo;**
 - 2.4. atsakomybės;**
 - 2.5. sąžiningumo;**
 - 2.6. atidos ir solidarumo.**
- 3. Pagarbos principas.** Vadovaudamasis šiuo principu, pedagogas pripažįsta, kad bendravimas su mokiniais, jų tėvais (globėjais, rūpintojais), kitais šeimos ir įstaigos bendruomenės nariais grindžiamas asmens orumo ir nelygstamos vertės pripažinimu bei pasitikėjimu, taip kuriant saugią, atvirą, savivertę ir kūrybiškumą skatinančią atmosferą.

4. **Teisingumo principas.** Vadovaudamasis šiuo principu, pedagogas pripažįsta mokinių ugdymosi poreikių įvairovę, atsižvelgia į kiekvieno mokinio socialinės, kultūrinės aplinkos ypatumus ir yra nešališkas, vertindamas kiekvieno mokinio pasiekimus ir pažangą, ugdymosi poreikius, mokinių ar jų grupių dalyvavimą bendruomenės gyvenime, sprenddamas konfliktus.
5. **Žmogaus teisių pripažinimo principas.** Vadovaudamasis šiuo principu, pedagogas nepažeidžia mokinio teisių ir teisėtų interesų, vadovaujasi lygiateisiškumo ir nediskriminavimo nuostatomis ir siekia, kad socialiniai, rasiniai, kalbiniai, religiniai arba kiti veiksniai nedarytų įtakos jo elgesiui profesinėje veikloje.
6. **Atsakomybės principas.** Vadovaudamasis atsakomybės principu, pedagogas veikia kaip profesionalas, nuolat tobulina savo profesines kompetencijas, reikalingas siekiant kokybiškai atlikti pedagoginį darbą – ugdyti remiantis kiekvieno mokinio gebėjimais, ugdymosi poreikiais ir polinkiais.
7. **Sąžiningumo principas.** Vadovaudamasis sąžiningumo principu, pedagogas teikia teisingą informaciją apie savo patirtį, profesinę padėtį ir kompetenciją, savo profesinėje veikloje sąžiningai naudoja išteklius, vadovaujasi švietimo įstaigos vidaus tvarkos taisyklėmis, nepiktnaudžiauja nei savo padėtimi, nei mokinio (mokinių) pasitikėjimu, jų nenaudoja asmeninės naudos tikslais.
8. **Atidos ir solidarumo principas.** Vadovaudamasis atidos ir solidarumo principu, žmogiškojo solidarumo nuostatomis, pedagogas bendrauja su mokiniais, jų tėvais (globėjais, rūpintojais), kitais mokinio šeimos nariais, kolegomis ir bendruomene, siekdamas geros mokinių savijautos, savo empatija ir veiksmais įrodydamas suprantąs mokinio (mokinių) emocinę būseną.

9. Laikytis Kodekso reikalavimų – asmeninis pedagogo, siekiančio tinkamai ir kokybiškai atlikti savo pareigas, didinti profesijos prestižą ir pasitikėjimą šalies švietimo sistema, išsipareigojimas ir garbės reikalas, o jų pažeidimas užtraukia atsakomybę, numatytą Lietuvos Respublikos švietimo įstatyme ir kituose teisės aktuose, reglamentuojančiuose pedagogų veiklą. Svarstant atsakomybę už Kodekso reikalavimų pažeidimą, išnagrinėjama ir įvertinama įstaigos, kurioje pedagogas dirba, savivaldos institucijų ir įstaigos vadovo sudarytos etikos komisijos nuomonė.
10. Kiekviena švietimo įstaiga nusistato savo bendruomenės pedagogų etikos ir elgesio normas atsižvelgdama į Kodekso reikalavimus.



Pedagogų etikos KODEKSO taikymas

„Švietimas – veikla, kuria siekiama suteikti asmeniui visaverčio savarankiško gyvenimo pagrindus ir padėti jam nuolat tobulinti savo gebėjimus. <...> Švietimas saugo ir kuria tautos tapatybę, perduoda vertybes, kurios daro žmogaus gyvenimą prasmingą, visuomenės gyvenimą – darnų ir solidarų, valstybės – pažangų ir saugų...“

Ko gero, šiuose Lietuvos Respublikos švietimo įstatymo žodžiuose ir glūdi švietimo reikšmingumo, jo nelygstamos svarbos esmė ir nuolatinio visuomenės dėmesio švietimui apskritai ir ypač mokyklai, įgyvendinančiai švietimo programas už šalies mokesčių mokėtojų pinigus, priežastis.

Kad ši didžiulė švietimo bendruomenė sėkmingai veiktų ir pateisintų visuomenės lūkesčius, reikalingi susitarimai dėl strateginių tikslų ir dėl kiekvieno jos nario išsipareigojimų, atsakomybių ir teisių.

Pagrindiniai susitarimai, kuriais remiasi mokykla, yra Lietuvos pažangos strategija „Lietuva 2030“, Valstybinė švietimo 2013–2022 metų strategija. Lietuvos Respublikos švietimo įstatyme įtvirtinta, kad mokykla turi užtikrinti sveiką, saugią aplinką, atvirumą vietos bendruomenei, bendruomenės narių sutartų išsipareigojimų vykdymą, geros kokybės švietimą. Švietimo įstatymas nustato ne tik mokinių, tėvų, pedagogų teises ir pareigas, bet ir jas apibrėžiančią sutartį tarp mokinio ir mokyklos. Sutartyje įvardijami labai konkretūs abiejų šalių išsipareigojimai, kurių būtina laikytis. Tai ugdo jaunų žmonių atsakomybę ir supratimą apie visuomenės gyvenimo principus, pagarbą kitam, žmogaus orumą ir parodo, kaip stipriai esame vieni su kitais susiję.





Šio leidinio paskirtis – plačiau pristatyti Etikos kodekso¹ filosofiją, pedagogų etiško elgesio principus ir vertybes, jų taikymo ypatumus ir paskatinti pedagogų bendruomenės diskusijas profesinės etikos klausimais. Tikimės, kad šis leidinys bus naudingas rengiant ar tikslinant savo bendruomenės narių etikos ir elgesio normas mokyklose ir kitose ugdymo įstaigose.

Šis leidinys nėra išsamus netinkamos ar „rizikingos“ elgsenos, susijusios su pedagogo ir mokinio, pedagogų tarpusavio ar pedagogų ir tėvų (globėjų, rūpintojų), pedagogo ir vadovo bendravimu, pavyzdžių rinkinys. Tačiau jį skaitydami pedagogai ras rekomendacijų, kaip tinkamai elgtis tam tikrose situacijose.

¹ Pedagogų etikos kodeksas (toliau – Etikos kodeksas) buvo parengtas, vadovaujantis Lietuvos Respublikos švietimo įstatymo 51 straipsniu (*Nepriekaištinga reputacija*), ir patvirtintas Lietuvos Respublikos švietimo ir mokslo ministro 2018 m. birželio 11 d. įsakymu Nr. V-561.

Mokykla, savo veiklą grindžianti susitarimais ir besivadovaujanti „Geros mokyklos koncepcija“², pajėgi tartis, susitarti ir nusistatyti bendruomenės narių (pedagogų) elgesio normas³. Detalus pedagogo elgesio taisyklių rinkinys prieštarautų esminei šiuolaikinės švietimo politikos nuostatai – pasitikėti mokykla, kaip save kuriančia ir reguliuojančia profesionalų bendruomene, todėl Etikos kodekse išvardijami tik pagrindiniai etiško elgesio ir veiklos principai:

- **pagarbos**
- **teisingumo**
- **žmogaus teisių pripažinimo**
- **atsakomybės**
- **sąžiningumo**
- **atidos ir solidarumo**

² Geros mokyklos koncepcija patvirtinta Lietuvos Respublikos švietimo ir mokslo ministro 2015 m. gruodžio 21 d. įsakymu Nr. V-1308.

³ Švietimo įstatymo 43 straipsnio 3 dalis įpareigoja kiekvieną mokyklą nustatyti savo bendruomenės narių elgesio normas, atsižvelgiant į Etikos kodekso reikalavimus.

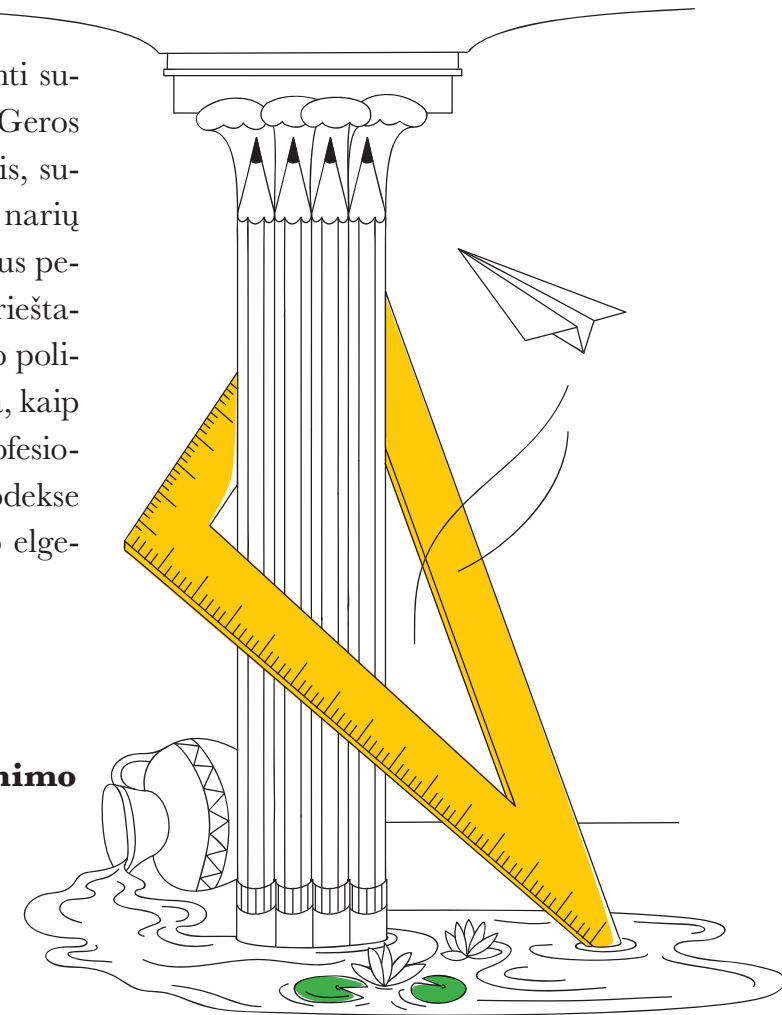

Pagrindiniai pedagogų elgesio ir veiklos

principai

PAGARBOS PRINCIPAS

Vadovaudamasis šiuo principu, pedagogas:

- geba kritiškai įvertinti savo požiūrį ir nuostatas bei jų poveikį savo veiklai;
- pripažįsta, kad bendravimas su mokiniais, jų tėvais (globėjais, rūpintojais) turi būti grindžiamas abipuse pagarba, pasitikėjimu ir prireikus konfidencialumu, suvokia, kad tai daro tiesioginę įtaką augančiai vaiko asmenybei, gyvenimui mokykloje ir ugdymo(si) kokybei;
- padeda kurti savitarpio pagarba ir tolerancija grįstą bendruomenę;
- ugdymą grindžia humanistinėmis vertybėmis;
- išklauso, įvertina ir gerbia mokinių, jų tėvų (globėjų, rūpintojų), kolegų, vadovų nuomonę; nuomonėms nesutampant, mandagiai pateikia argumentų, geba veiksmingai spręsti konfliktus;
- skatina kiekvieno mokinio saviraišką, stiprina savivertę, pastebi kiekvieno mokinio pažangą ir pasiekimus, džiaugiasi jais, puoselėja ir demonstruoja pozityvias nuostatas, paveikiais būdais skatina mokinių ugdymosi (mokymosi) motyvaciją.

TEISINGUMO PRINCIPAS

Vadovaudamasis šiuo principu, pedagogas:

- tiki, kad žmonių skirtybės yra veikiau norma nei išimtis, todėl mokinių, pedagogų bendruomenę supranta kaip individų visumą;
- supranta mokinių ir jų ugdymosi poreikių įvairovės priežastis, pažįsta mokinių mokymosi stilius, žino ugdymosi poreikius ir į juos atsižvelgia ugdymo procese;
- parenka tinkamiausius būdus savo pedagoginės veiklos situacijose, atsižvelgdamas į mokinių, jų tėvų (globėjų, rūpintojų) ir jų poreikių bei lūkesčių įvairovę;
- tiki, kad kiekvienas mokinys, nepaisant jo socialinės, kultūrinės aplinkos ypatumų, turi ugdymo(si) potencialą, galių siekti pažangos ir gerų rezultatų ir tai pasiekti, skatina mokymosi motyvaciją.

ŽMOGAUS TEISIŲ PRIPAŽINIMO PRINCIPAS

Vadovaudamasis šiuo principu, pedagogas:

- savo veiklą grindžia nuostata, kad švietimo sistema turi būti socialiai teisinga, užtikrinanti asmens teisių įgyvendinimą, laiduojanti kiekvienam asmeniui švietimo prieinamumą ir lygias galimybes įgyti kokybišką išsilavinimą, kvalifikaciją, tobulinti įgytas kompetencijas;
- turi argumentų ir juos įtikinamai pateikia pristatydamas socialinio teisingumo ir lygių galimybių nuostatas ir prireikus jas gindamas;
- gerbia visų asmenų teises ir laisves, sudaro sąlygas mokinių raiškai ir tapatybei, ugdo toleranciją ir draugiškus skirtingų tautinių ir religinių grupių asmenų santykius;
- sudaro sąlygas kiekvienam ugdytiniui puoselėti asmens tapatumą.

ATSAKOMYBĖS PRINCIPAS

Vadovaudamasis šiuo principu, pedagogas:

- elgiasi sąžiningai, neiškraipo faktų, laiku dalijasi aktualia informacija bendraudamas ir bendradarbiaudamas su mokinių tėvais (globėjais, rūpintojais), kolegomis, vadovais, mokyklos nustatyta tvarka informuoja tėvus (globėjus, rūpintojus) apie jų vaiko būklę, ugdymo ir ugdymosi poreikius, ugdymo proceso pritaikymą, pagalbos teikimą, mokyklos lankymą, elgesį ir pan.;
- reguliariai įvertina savo kompetencijas, numato jų tobulinimo kryptis ir būdus, atsižvelgdamas į gaunamą iš vadovų, kolegų, mokinių ir jų tėvų (globėjų, rūpintojų) grįžtamąjį ryšį;
- prireikus ieško informacijos ir bendradarbiaudamas su mokinių tėvais (globėjais, rūpintojais), kolegomis, vadovais telkia išteklius, reikalingus kiekvieno mokinio asmenybei ugdyti, dialogiškam ir tyrinėjančiam mokinių ugdymuisi (mokymsi) užtikrinti;
- atsakingai veikia socialiniuose tinkluose ir kitose viešose veiklose;
- savo veikloje paiso profesionalumo ir konfidencialumo nuostatų.

SĄŽININGUMO PRINCIPAS

Vadovaudamasis šiuo principu, pedagogas:

- pagrįstai naudoja išteklius savo darbo vietoje, siekdamas užtikrinti kiekvieno mokinio prasmingą ir savarankišką veiklą mokykloje, stiprindamas jų mokymosi motyvaciją ir pasitikėjimą savo gebėjimais, teikdamas pagalbą mokiniams, turintiems ugdymosi, mokymosi sunkumų ir specialiųjų ugdymosi poreikių;
- nesinaudoja savo padėtimi (pareigomis) asmeninės naudos tikslais;
- visada pateikia teisingą informaciją apie mokinius, įstaigą, kurioje dirba, save, savo veiklą.

ATIDOS IR SOLIDARUMO PRINCIPAS

Vadovaudamasis šiuo principu, pedagogas:

- atsižvelgia į kiekvieno mokinio savijautą, ar jis jaučiasi esąs priimtas, gerbiamas, saugus, ar džiaugiasi buvimu mokykloje ir laiko jį prasmingu ir prireikus bendradarbiaudamas su mokinio tėvais (globėjais, rūpintojais), kolegomis imasi priemonių mokinio savijautai gerinti;
- stengiasi, kad kiekvienas mokinys turėtų galimybių bendruomeniškumui, pavyzdžiui, narystei, vienybei, dalijimuisi, rūpinimuisi kitais, pagalbos teikimui, išsipareigojimams, dalyvavimui mokyklos savivaldoje;
- prireikus bendradarbiauja su mokinio tėvais (globėjais, rūpintojais), kolegomis, imasi priemonių kiekvieno vaiko emocinei savijautai ir socialinės įtraukties situacijai gerinti;
- palaiko darnius santykius su mokiniais, jų tėvais (globėjais, rūpintojais), bendruomene, supranta ir atjaučia kitus, siekia padėti mokiniams patirti sėkmę mokykloje ir gyvenime.

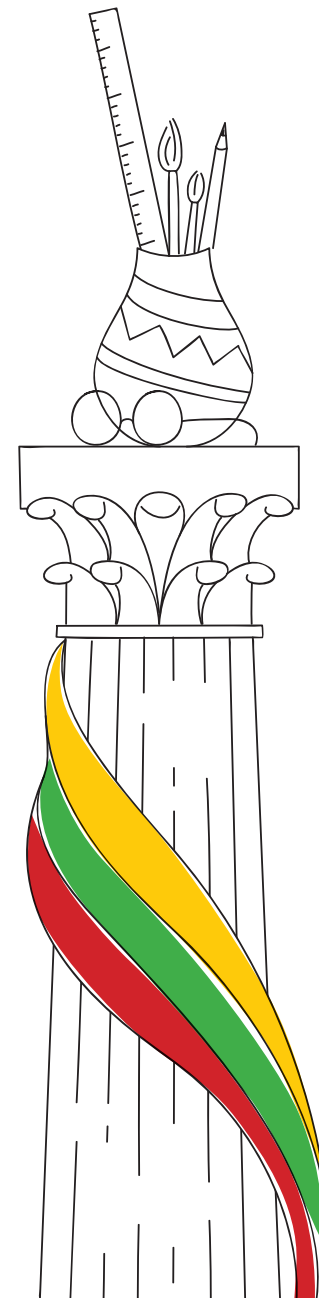

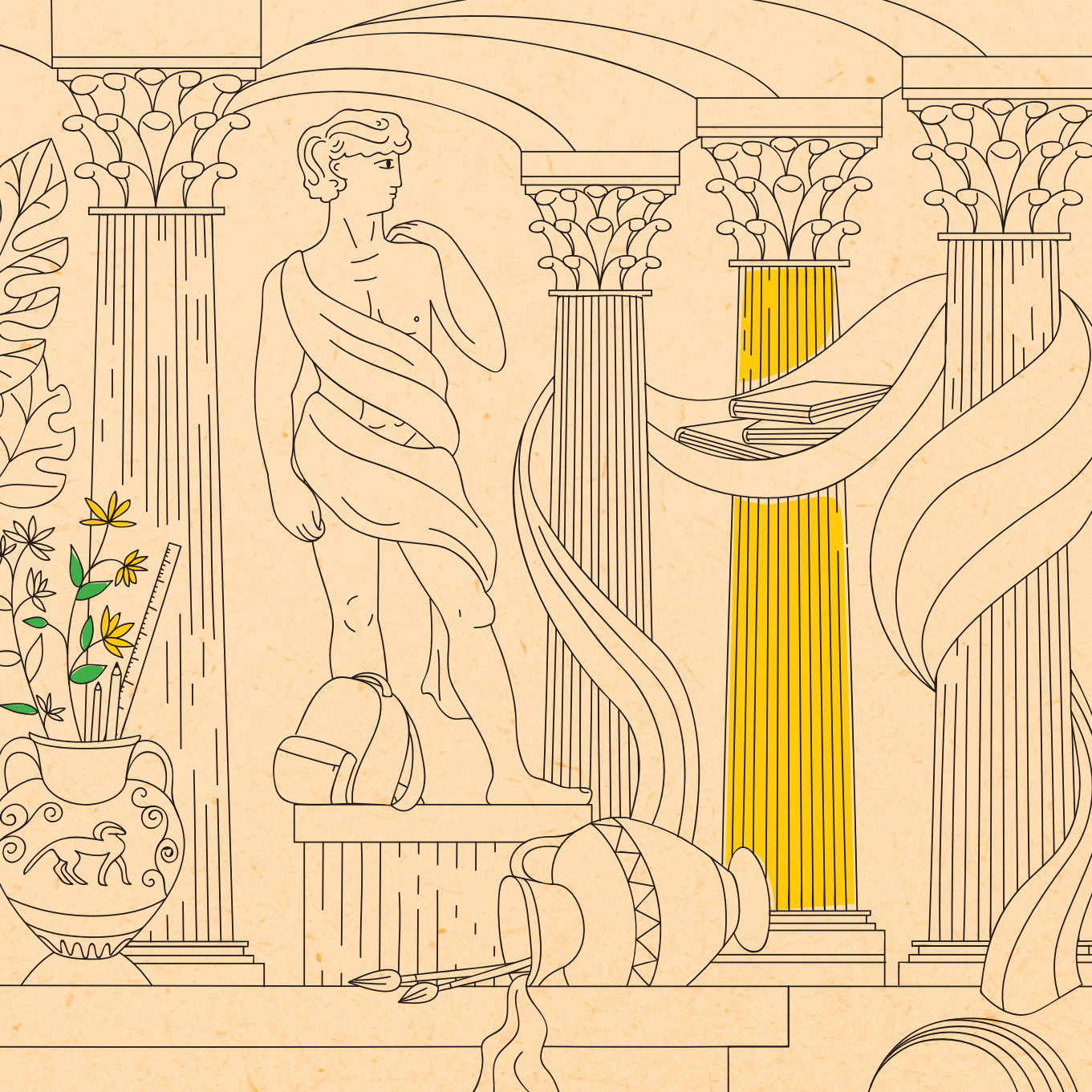

atsakomybė

už pagrindinių
pedagogų elgesio ir veiklos
principų laikymąsi

„Mokykla privalo užtikrinti sveiką, saugią, užkertančią kelią smurto, prievartos apraiškoms ir žalingiems įpročiams aplinką, ugdymo, mokymo, studijų, švietimo programų vykdymą, atvirumą vietos bendruomenei, mokymo sutarties sudarymą ir sutarty įsipareigojimų vykdymą, geros kokybės švietimą“⁴.

⁴ Švietimo įstatymo 43 straipsnio 11 dalis.

Mokymo sutartyje apibrėžiami abiejų šalių (švietimo teikėjo ir gavėjo) įsipareigojimai. Joje išdėstomi mokyklos įsipareigojimai mokinio ir tėvų (globėjų, rūpintojų) atžvilgiu, pavyzdžiui: užtikrinti tinkamas mokymosi sąlygas, saugumą ugdymo procese, suteikti reikiamą pagalbą, nešališkai vertinti mokymosi pasiekimus ir pan.; aptariamose svarbiausios mokyklos vidaus tvarkos taisyklių nuostatos. Numatomi ir tėvų (globėjų, rūpintojų) įsipareigojimai, pavyzdžiui: užtikrinti vaiko punctualų ir reguliarų mokyklos lankymą, ugdyti pagarbą bendruomenės nariams, vaikui susirgus tą pačią dieną informuoti mokyklą, reguliariai su vaiku ir pedagogais aptarti vaiko ugdymo rezultatus, bendradarbiauti su pedagogais ir mokyklos vadovybe koreguojant vaiko elgesį ir pan.

Mokinys turi teisę mokytis savitarpio pagarba grįstoje, psichologiškai, dvasiškai ir fiziškai saugioje aplinkoje, turėti higienos reikalavimus atitinkančius mokymosi krūvį ir aplinką, turi teisę į nešališką mokymosi pasiekimų įvertinimą ir pan. Švietimo įstatyme nustatytos ir mokinio pareigos.

Mokinys privalo, sudarius mokymo sutartį, laikytis visų jos sąlygų, mokyklos vidaus tvarką nustatančių dokumentų reikalavimų, laikytis mokinio elgesio normų, gerbti mokytojus ir kitus mokyklos bendruomenės narius, nepažeisti jų teisių ir teisėtų interesų⁵.

Švietimo įstatyme aptariamos mokytojo teisės ir pareigos.

⁵ Švietimo įstatymo 46 straipsnis.

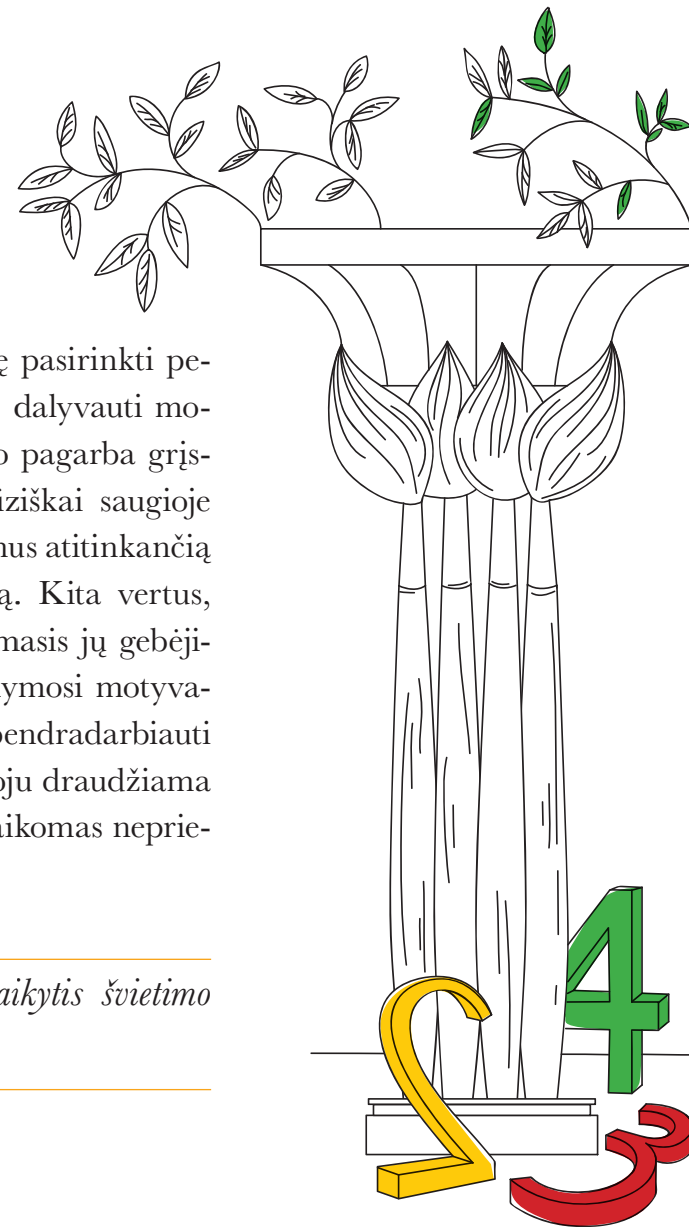

Pavyzdžiui, mokytojas turi teisę pasirinkti pedagoginės veiklos būdus ir formas, dalyvauti mokyklos savivaldoje, dirbti savitarpio pagarba grįstoje, psichologiškai, dvasiškai ir fiziškai saugioje aplinkoje, turėti higienos reikalavimus atitinkančią ir tinkamai aprūpintą darbo vietą. Kita vertus, jis privalo ugdyti mokinius remdamasis jų gebėjimais ir polinkiais, stiprinti jų mokymosi motyvaciją, suteikti pagalbą mokiniams, bendradarbiauti su kitais mokytojais ir pan. Mokytoju draudžiama dirbti asmeniui, kuris negali būti laikomas nepriekaištingos reputacijos⁶.

Kiekvienas mokytojas privalo laikytis švietimo įstaigos etikos normų⁷.

⁶ Švietimo įstatymo 48 straipsnio 8 dalies 2 punktas.

⁷ Švietimo įstatymo 49 straipsnio 2 dalies 3 punktas.



Laikytis Etikos kodekso reikalavimų – asmeninis pedagogo, siekiančio tinkamai ir kokybiškai atlikti savo pareigas, didinti profesijos prestižą ir pasitikėjimą šalies švietimo sistema, išpareigojimas ir garbės reikalas, o jų pažeidimas užtraukia atsakomybę, numatytą Lietuvos Respublikos švietimo įstatyme ir kituose teisės aktuose, reglamentuojančiuose pedagogų veiklą. Svarstant atsakomybę už Etikos kodekso reikalavimų pažeidimą, išnagrinėjama ir įvertinama įstaigos, kurioje pedagogas dirba, savivaldos institucijų ir įstaigos vadovo sudarytos etikos komisijos nuomonė⁸.

Švietimo įstaigos vadovas privalo užtikrinti Pedagogų etikos kodekso reikalavimų laikymąsi⁹.

Švietimo įstaigos vadovas atsako už priimamų sprendimų skaidrumą, švietimo įstaigos bendruomenės narių informavimą, personalo profesinį tobulėjimą, sveiką, saugią, užkertančią kelią bet kokioms smurto, prievartos apraiškoms ir žalingiems įpročiams aplinką, už Pedagogų etikos kodekso reikalavimų laikymąsi.

⁸ Pedagogų etikos kodekso, patvirtinto Lietuvos Respublikos švietimo ir mokslo ministro 2018 m. birželio 11 d. įsakymu Nr. V-561, 9 punktas.

⁹ Švietimo įstatymo 59 straipsnio 3 dalis.





LIETUVOS RESPUBLIKOS ŠVIETIMO IR MOKSLO MINISTERIJA
PEDAGOGŲ ETIKOS KODEKSAS

Tiražas 10 000 egz.
Išleido Lietuvos Respublikos švietimo ir mokslo ministerijos Švietimo aprūpinimo centras
Geležinio Vilko g. 12, 03163 Vilnius
Spausdino UAB „INDIGO print“, Piliakalnio g. 1, 46223 Kaunas

